

Gaviota

Basada en LA GAVIOTA de Anton Chejov

Actúan

Paula Fernández MBarok
Claire Kowalek
Romina Pastoán
Muriel Saiz
Marcela Guerty

Version

Juan Ignacio Fernández

Dirección

Guillermo Casale



Gaviota/ RIDER / TECNICA

Sonido:

- 2 MIC condenser (con 2 cables cannon/ canon)
- 3 MIC con pie (con 3 cables que pueden ser cannon/ canon o canon-plug)
- 1 mesa de 8 canales |con phantom
- 1 ordenador Mac (lleva la Cia)
- 4 CAJAS DE SONIDO RODEANDO LA ESCENA CENTRAL DONDE SUCEDE LA OBRA.

Luces:

- 2 torres tipo calle
con 3 pares 36 cada una.
En caso de no haber *pares 36*, pueden reemplazarse *elipsoidales 19 grados*
- 4 PC 1000 WATTS
En caso de no haber *PC*, pueden reemplazarse por *Frezneles*

Extras:

- MAQUINA DE HUMO

Importante:

- Mesa de luz y sonido deben estar juntas.
- Conexión wifi en el espacio/teatro

Escenografía:

- 1 mesa 220 x 220 x 70 altura a construir por el teatro/Festival
- 6 sillas Tolix negras
- Mesa alta con banqueta alta para operar Mac en proximidad del público.

Gaviota/ RIDER / CONSTRUCCION

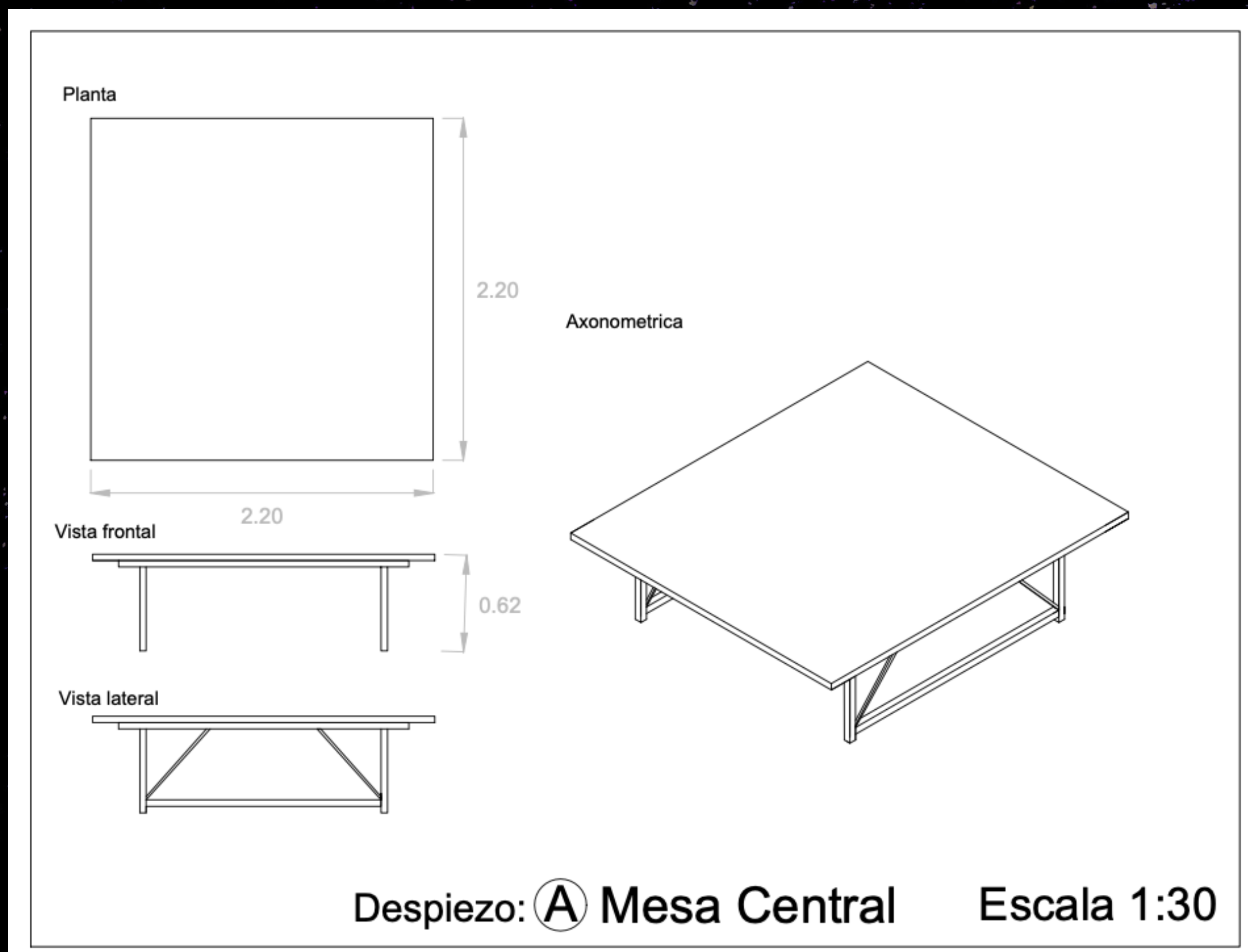
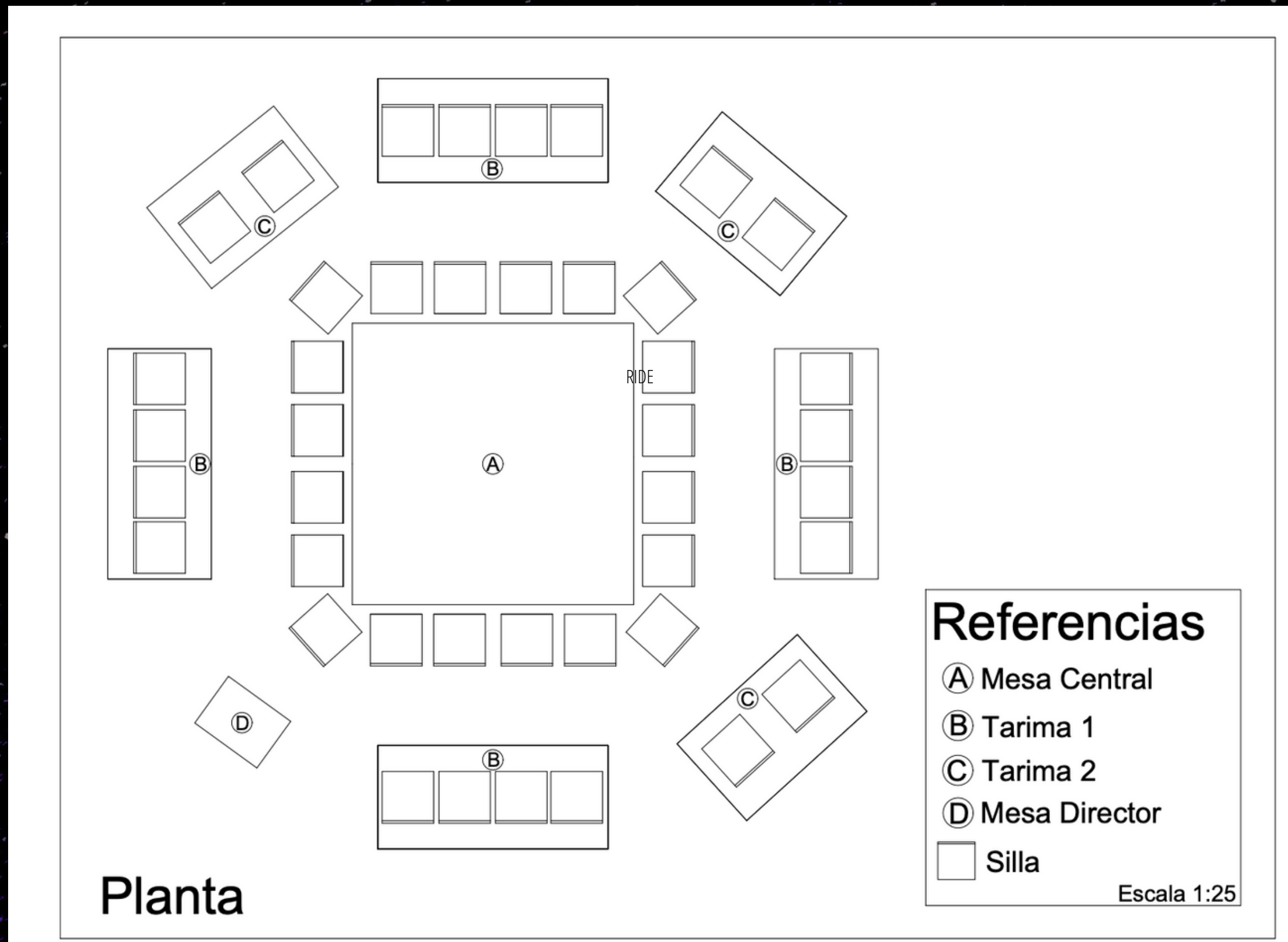

Planta

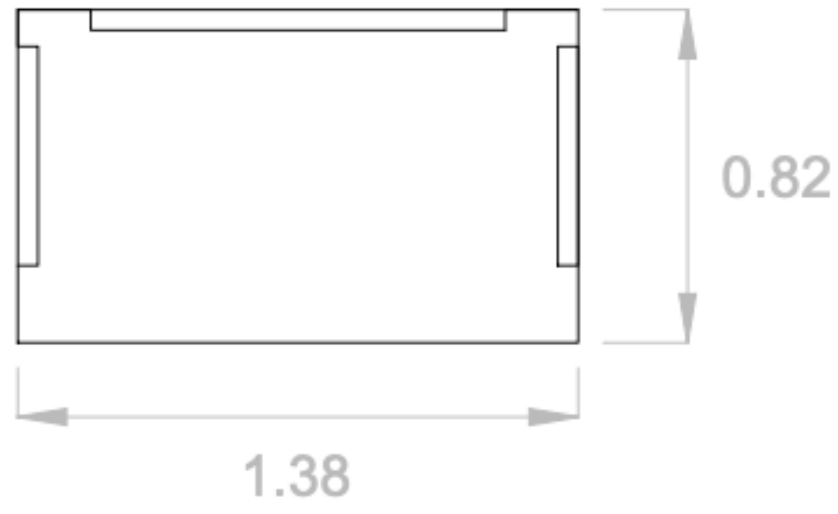

Vista frontal

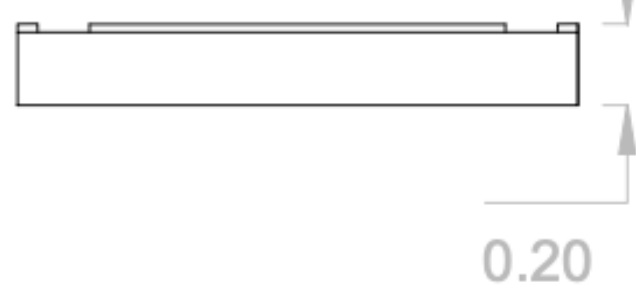

Vista lateral



Axonometrica

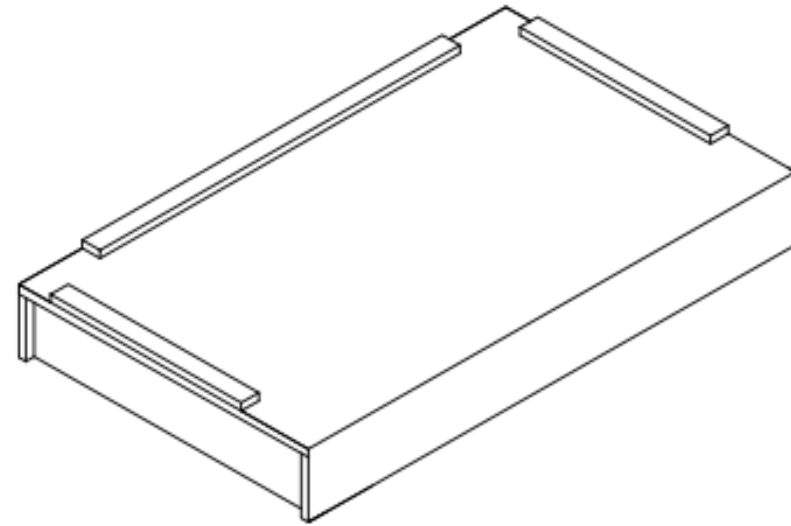

Despiezo: **B** Tarima 1

Escala 1:20

Planta

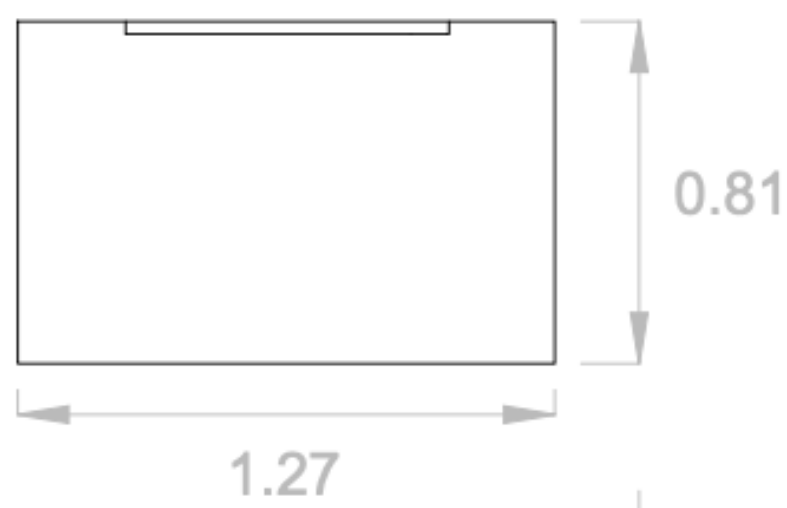

Vista frontal



Vista lateral



Axonometrica

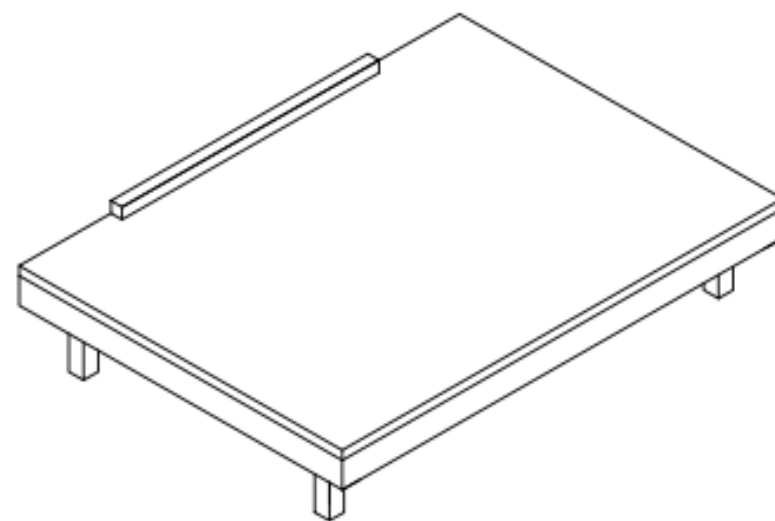

Despiezo: **C** Tarima 1

Escala 1:20

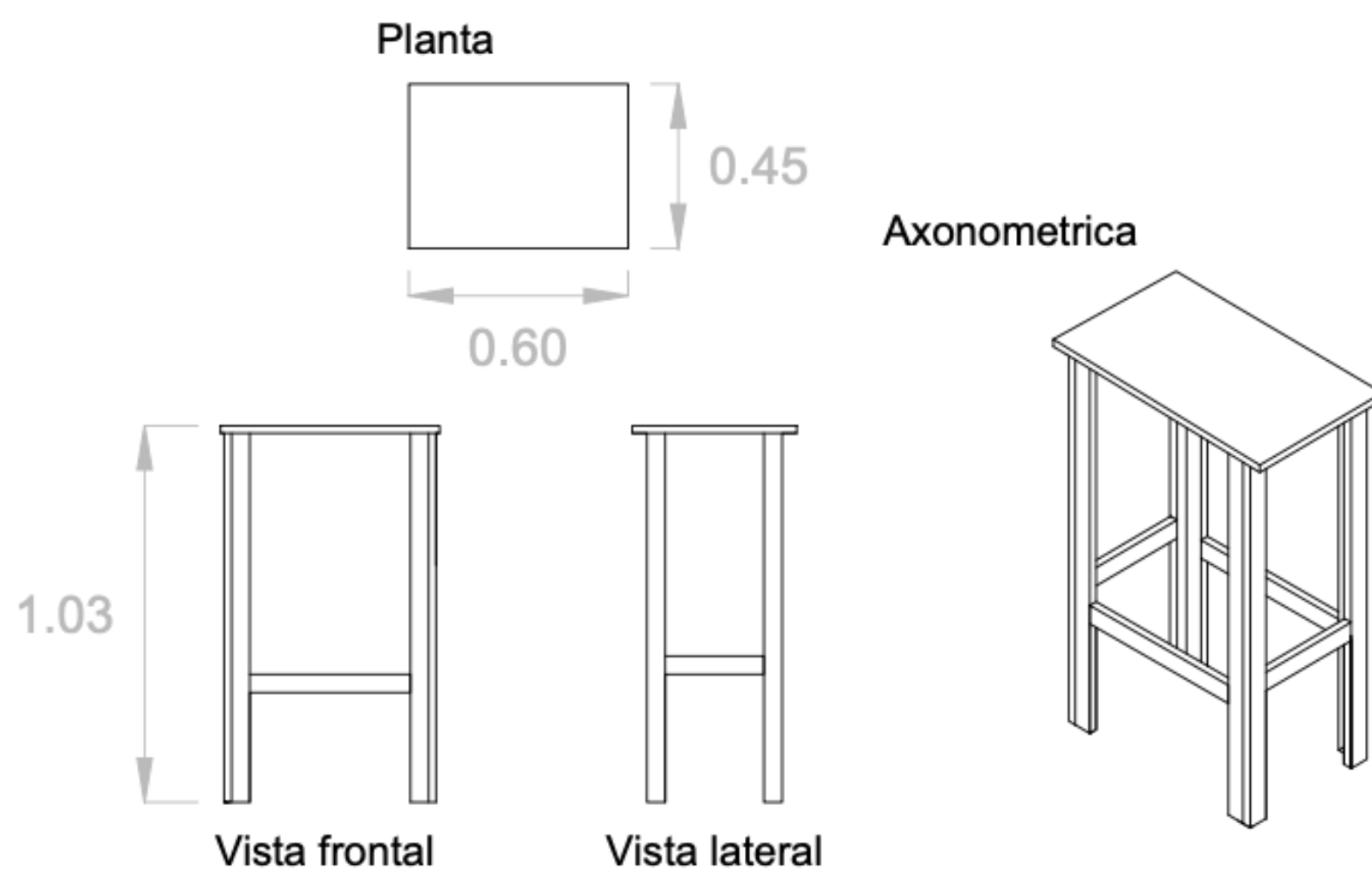

Despiezo: **D** Mesa Director

Escala 1:20

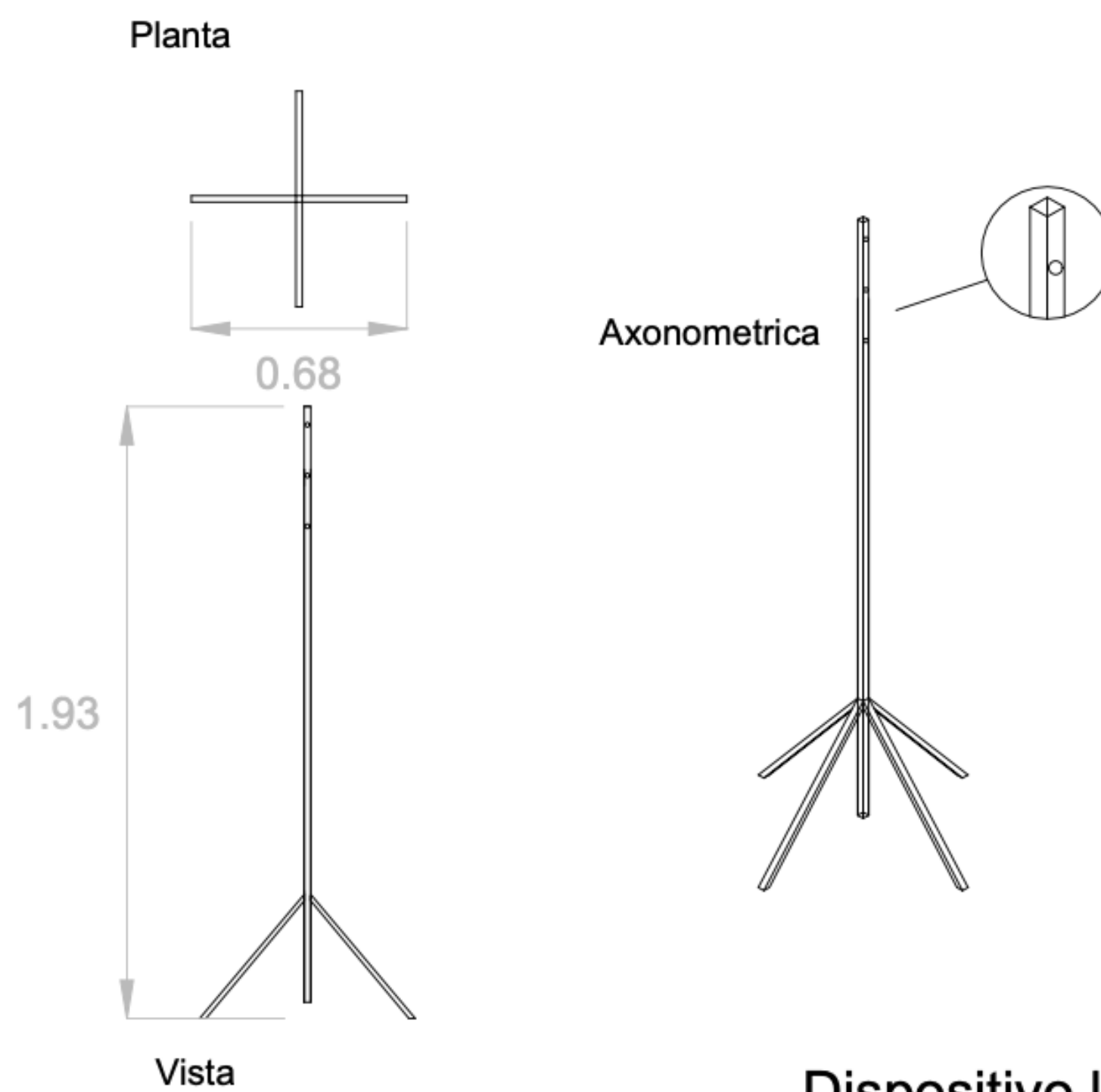

Dispositivo lumínico 1
Escala 1:20

Gaviota/ RIDER / UTILERÍA

Utilería:

- 7 copas de vino
- 5 vasos
- 5 compoteras para la comida
- 1 caja de toallitas de papel
- 5 frascadas viejas. **LAS LLEVA LA CIA, EN UNA MALETA EXTRA**

Utilitarios por funcion: DEBE COMPRARLO EL TEATRO/FESTIVAL

- papas fritas, con su envoltorio, Tamaño grande
- aceitunas Verdes de 250 g
- 1 botellas de vino tiento
- 1 botellas de agua mineral de litro y medio
- 1 botella de agua con gas de litro y medio
- 1 sprite de litro y medio

Utilitarios por funcion para el publico:

- botellas de vino tiento
 - botellas de agua
- (de acuerdo a capacidad de sala)

Gaviota/ RIDER / EN GIRA

Pasajes:

8 Personas en gira.

9 maletas 8 pax. + 1 extra para utileria

5 actrices

1 director

1 asistente/tecnico

1 productora

Rooming list:

- 3 dobles

- 2 singles

Dietas / comidas:

desayuno/almuerzo/cena

Gaviota

Basada en LA GAVIOTA de Antón Chéjov

Version

Juan Ignacio Fernández

Dirección

Guillermo Carone

Actúan

Paula Fernández MBarok
Morela Gerty

Clara Korovsky
Romina Pasolun

Muriel Saiz

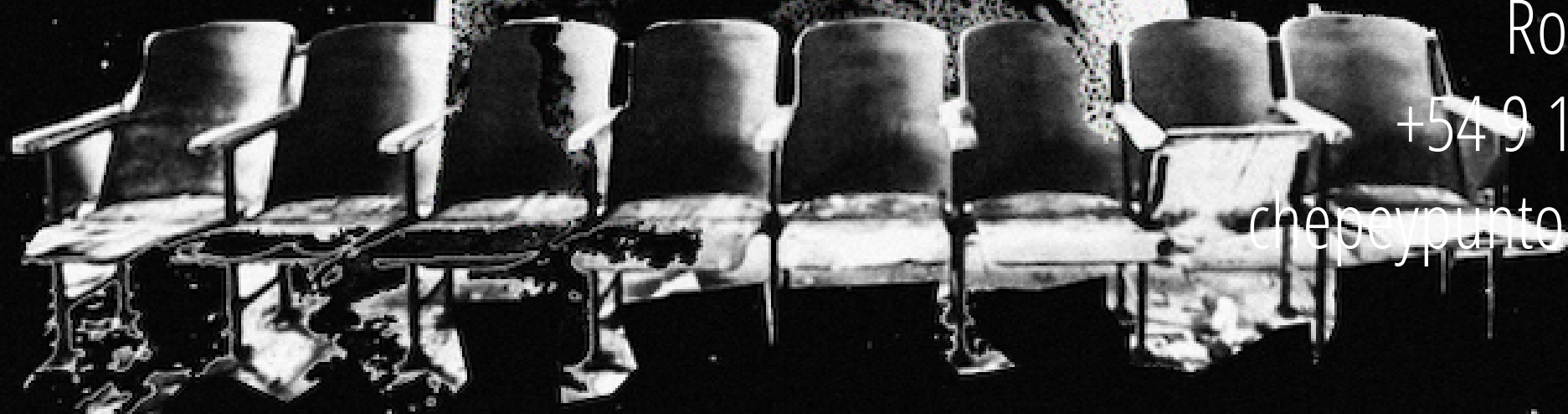

contacto

Producción:

Romina Chepe

+54 9 11 59233306

chepeypunto@gmail.com



contacto

Produccion:
Romina Chepe
+54 9 11 59233306
chepeypunto@gmail.com